

Καλημέρα παιδιά,

Ελπίζω όλοι να είστε καλά. Στο προηγούμενο μάθημα κάναμε μια ιστορική αναδρομή για τη φλογέρα, τη χρήση της φλογέρας στην τάξη, περιγραφή της φλογέρας και πώς παράγεται ο ήχος. Στη συνέχεια είδαμε μερικά βίντεο με φλογέρα και ορχήστρα, όπου διαπιστώσαμε ότι αυτό το μουσικό όργανο όταν το μάθει κάποιος σωστά, είναι ένα πολύ όμορφο όργανο που αξίζει να ασχοληθεί κάποιος μαζί του σοβαρά.

**Στο σημερινό μάθημα**, θα μιλήσουμε για τη «Συμφωνική Ορχήστρα» και τις ομάδες της. Θα δούμε επίσης κάποια βίντεο. Για το τέλος του μαθήματος θα σας δώσω φυλλάδια με διάφορα μουσικά θέματα για να ασχοληθείτε δημιουργικά και ευχάριστα στο σπίτι σας.

Στην αρχή υπήρχαν μόνο μικρά μουσικά σύνολα στην περίοδο της Αναγέννησης.



Μετά, κατά την περίοδο του Μπαρόκ (1600-1750) η ορχήστρα μεγάλωσε. Αποτελείτο από 10-12 έγχορδα και περίπου 6 πνευστά.



Στη συνέχεια της εξέλιξης της ορχήστρας, κατά την περίοδο του κλασικισμού (1750-1825) η ορχήστρα μεγαλώνει ακόμα παραπάνω και παίρνει περίπου τη διάταξη που έχει σήμερα. Σήμερα θα ασχοληθούμε με την Συμφωνική Ορχήστρα της κλασικής περιόδου.



Η Συμφωνική Ορχήστρα χωρίζεται σε τρεις μεγάλες ομάδες

- Τα έγχορδα με δοξάρι
  - Τα πνευστά (ξύλινα και χάλκινα)
  - Τα κρουστά
- Στο πέρασμα των χρόνων προστέθηκαν σιγά σιγά και άλλα όργανα.

Σήμερα θα ασχοληθούμε με την πρώτη ομάδα. **Τα έγχορδα με δοξάρι.**



Αυτή η ομάδα αποτελείται από τα πρώτα βιολιά, δεύτερα βιολιά, βιόλες, βιολοντσέλα και τα κοντραμπάσα.



Ακολουθήστε τον σύνδεσμο και παρακολουθήστε αυτή την ομάδα να εκτελεί ένα πολύ ωραίο κομμάτι. Προσπαθήστε να ξεχωρίσετε το κάθε όργανο αυτής της ομάδας.

<https://www.youtube.com/watch?v=Z50Ooqv1GFg>

Ακούστε τώρα ένα ένα τα όργανα αυτής της ομάδας:

- Βιολί  
<https://www.youtube.com/watch?v=0jXXWBt5URw>
- Βιόλα  
<https://www.youtube.com/watch?v=Xe11Pp1g39I>
- Βιολοντσέλο  
<https://www.youtube.com/watch?v=yqOawrB4jwI>
- Κοντραμπάσο  
<https://www.youtube.com/watch?v=SRIO408ats&list=RDKV--SyCo7aA&index=6>

Για το τέλος του μαθήματός μας σας δίνω φυλλάδια για να τα χρωματίσετε, να ενώσετε τις τελείες κ.λ.π.. Ζητήστε από τους γονείς σας να σας τυπώσουν τα φυλλάδια για να μπορέσετε να δουλέψετε πάνω στο χαρτί.

Αγαπημένα μου παιδιά, καλή διασκέδαση.

**Βάλε χρώμα στον σπουδαίο κιθαρίστα.**

**Στον αριθμό 1 βάλε πορτοκαλί, στο 2 καφέ, στο 3 κόκκινο, στο 4 κίτρινο, στο 5 πράσινο, στο 6 ροζ και στο 7 γαλάζιο**

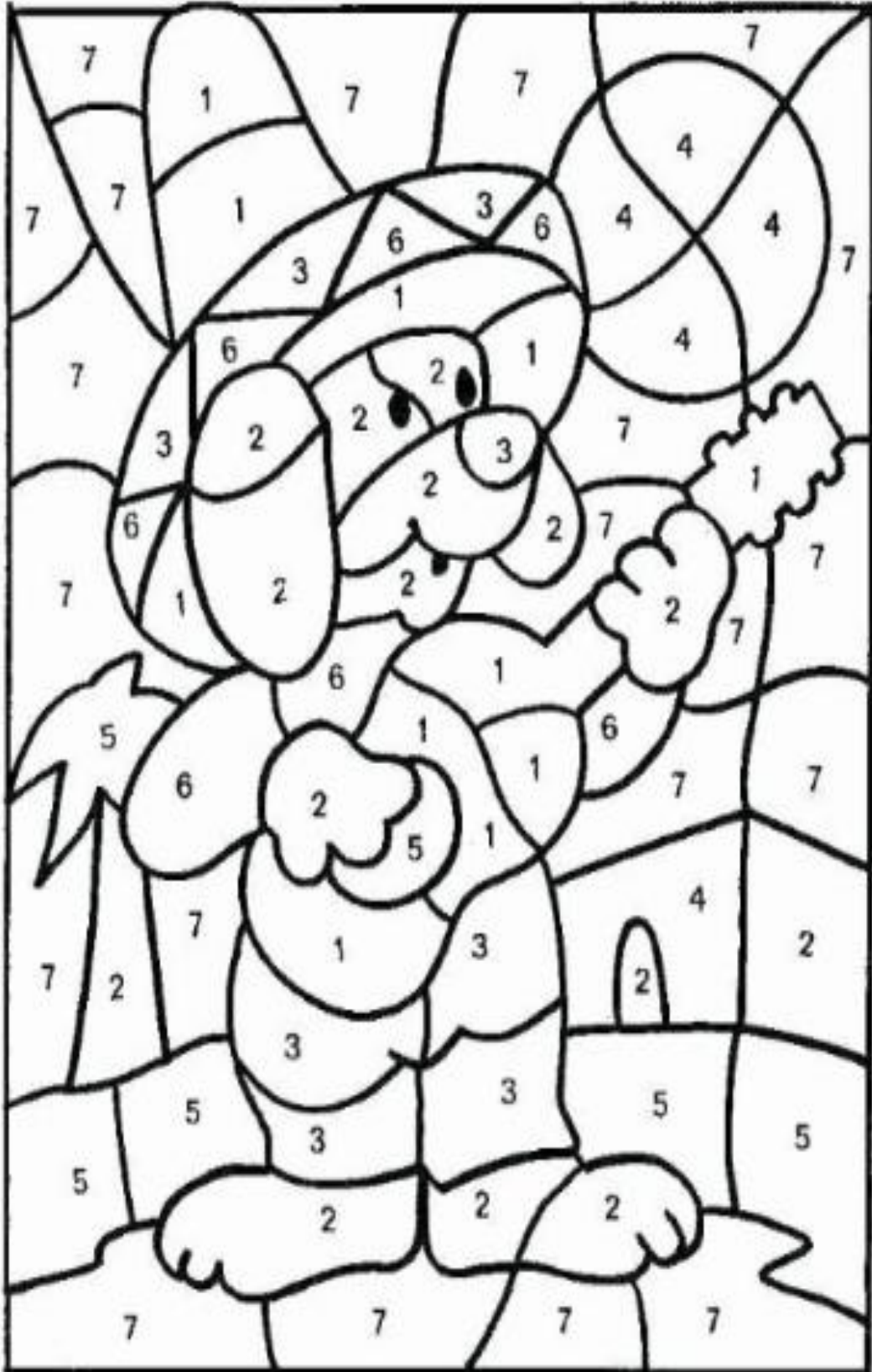

**Τρομπόνι (οικογένεια χάλκινων πνευστών)** Κόψετε με το ψαλίδι τις κάτω λωρίδες και κολλήστε τις στα αντίστοιχα νούμερα που βρίσκονται πιο ψηλά. Στο τέλος χρωματίστε την εικόνα.

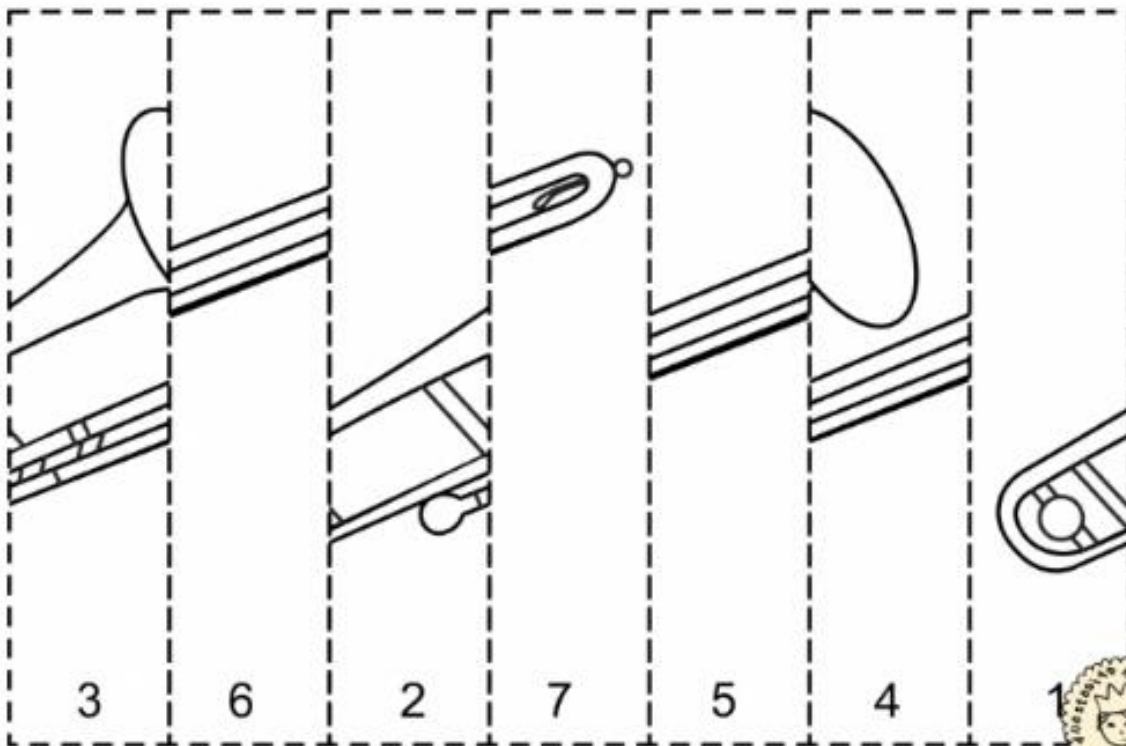
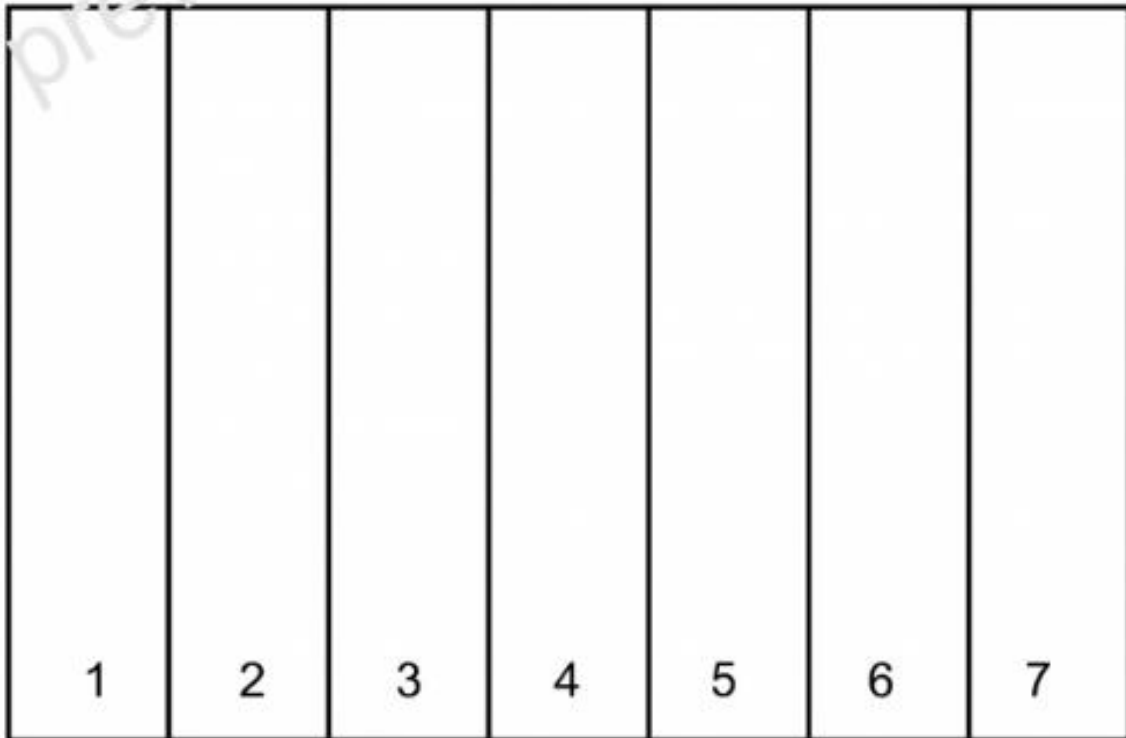

## Τρομπέτα (οικογένεια χάλκινων πνευστών)

Κόψετε με το ψαλίδι τις κάτω λωρίδες και κολλήστε τες στα αντίστοιχα νούμερα που βρίσκονται πιο ψηλά. Στο τέλος χρωματίστε την εικόνα.

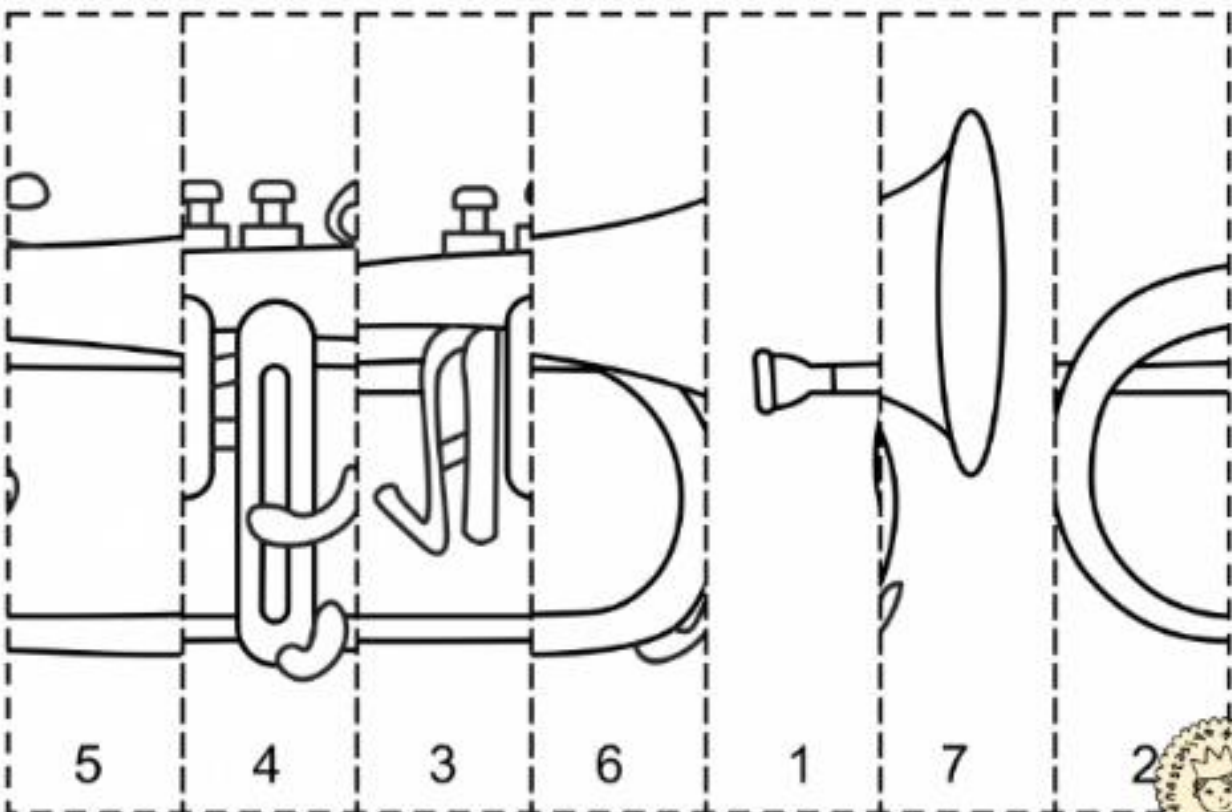
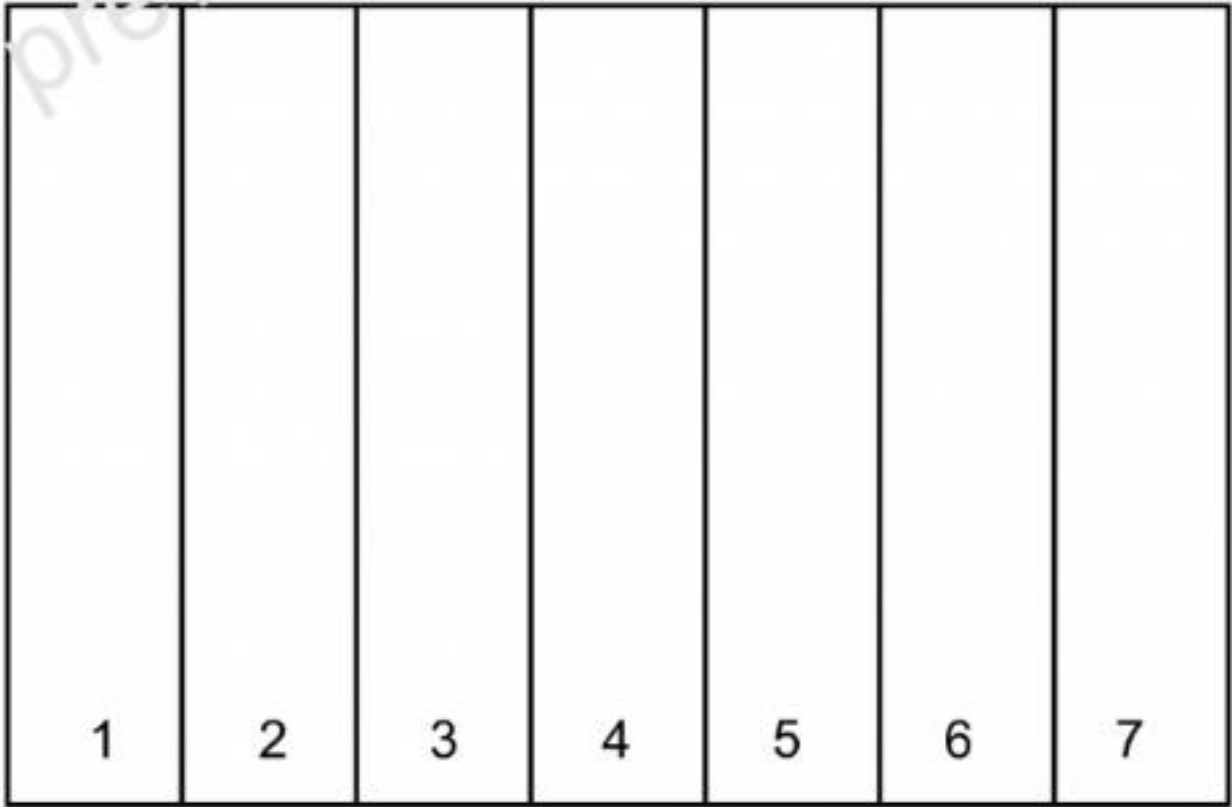

## Ακορντεόν (οικογένεια ηλεκτροφόρων οργάνων)

Κόψετε με το ψαλίδι τις κάτω λωρίδες και κολλήστε τες στα αντίστοιχα νούμερα που βρίσκονται πιο ψηλά. Στο τέλος χρωματίστε την εικόνα.

