

Καλημέρα παιδιά,

Ελπίζω όλοι να είστε καλά. Στο προηγούμενο μάθημα κάναμε μια ιστορική αναδρομή για τη φλογέρα, τη χρήση της φλογέρας στην τάξη, περιγραφή της φλογέρας και πώς παράγεται ο ήχος. Στη συνέχεια είδαμε μερικά βίντεο με φλογέρα και ορχήστρα, όπου διαπιστώσαμε ότι αυτό το μουσικό όργανο όταν το μάθει κάποιος σωστά, είναι ένα πολύ όμορφο όργανο που αξίζει να ασχοληθεί κάποιος μαζί του σοβαρά.

Στο σημερινό μάθημα, θα θυμηθούμε κάποια βασικά πράγματα για τον τρόπο που κρατάμε τη φλογέρα. Πριν φυσήξετε για να παράγετε ήχο, θα πρέπει να έχετε στο μυαλό σας τι πρέπει να κάνετε για να βγει ο ήχος σωστά και καθαρά: α) Οι πάνω τρύπες κλείνουν με το αριστερό χέρι, β) το δεξί χέρι στηρίζει τη φλογέρα με τον αντίχειρα, γ) οι αγκώνες δεν ακουμπάνε πάνω στο θρανίο, δ) προσπαθώ να νιώσω τις τρύπες κάτω από τα δάκτυλά μου, ε) φυσάω όσο πιο απαλά γίνεται.

Θυμηθείτε επίσης ότι για δύο λόγους μπορεί μια φλογέρα να σφυρίζει. Η δεν κλείνουν καλά οι τρύπες της φλογέρας, ή φυσάτε πολύ δυνατά.

Έχοντας λοιπόν όλες αυτές τις λεπτομέρειες στο μυαλό σας προσπαθήστε με πολλή υπομονή να μάθετε την άσκηση που ακολουθεί. Μην απογοητεύεστε με το αποτέλεσμα. Μέρα με τη μέρα θα γίνεστε καλύτεροι. Σιγά σιγά θα τα καταφέρετε.

Πώς πρέπει να διαβάσω την άσκηση:

- 1) Μαθαίνω ρυθμικά την άσκηση. Είναι το πρώτο και πιο σημαντικό πράγμα που πρέπει να κάνω. Κτυπώ παλαμάκια και λέω την άσκηση με το **ΤΑ**. Να θυμίσουμε ότι η αξία του **τετάρτου** ισοδυναμεί με ένα κτύπημα, η αξία του **μισού** ισοδυναμεί με δύο κτυπήματα και η αξία των δύο ογδών πρέπει να ακούγεται μέσα σε ένα κτύπημα.
- 2) Στη συνέχεια μαθαίνω να διαβάζω με το σωστό ρυθμό τις νότες με το όνομά τους.

Στο τελευταίο στάδιο προσπαθώ με υπομονή να μάθω στη φλογέρα την άσκηση έχοντας στο μυαλό μου όλα αυτά που έχουμε αναφέρει πιο πάνω.



Ας θυμηθούμε τους δακτυλισμούς των φθογγόσημων που έχουμε μάθει μέχρι τώρα:

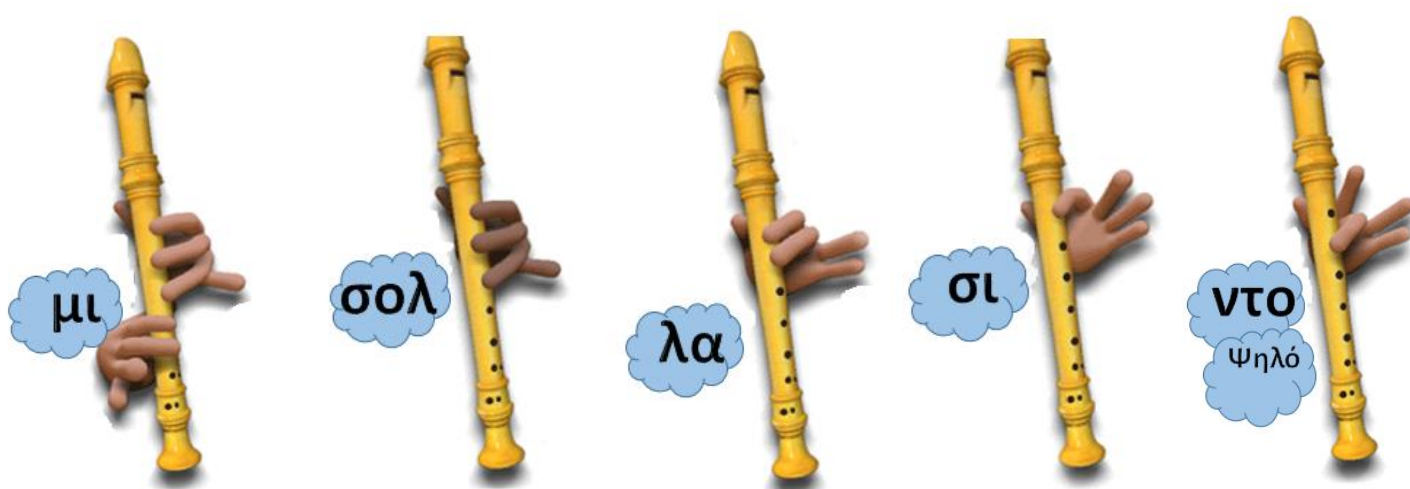

Τα βήματα που πρέπει να κάνω για να μάθω σωστά και εύκολα την άσκηση:

- A) Μαθαίνω ρυθμικά την άσκηση
- B) Μαθαίνω να διαβάζω τις νότες
- Γ) Διαβάζω τις νότες με τον σωστό ρυθμό
- Δ) Μαθαίνω την άσκηση στη φλογέρα μου.

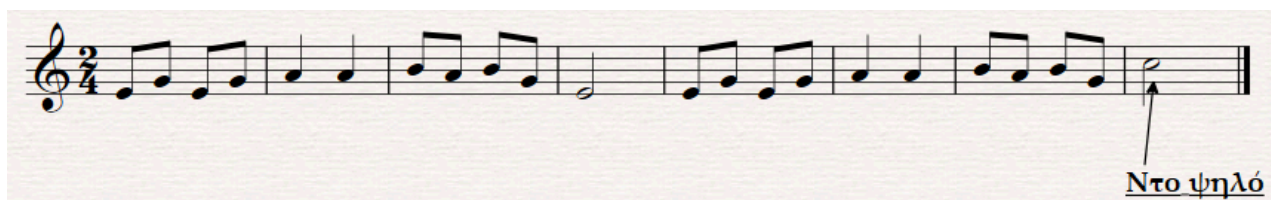

Για το τέλος του μαθήματός μας σας δίνω φυλλάδια για να τα χρωματίσετε, να ενώσετε τις τελείες κ.λ.π.. Ζητήστε από τους γονείς σας να σας τυπώσουν τα φυλλάδια για να μπορέσετε να δουλέψετε πάνω στο χαρτί.

Αγαπημένα μου παιδιά, καλή διασκέδαση.

Βάλε χρώμα στον σπουδαίο κιθαρίστα.

Στον αριθμό 1 βάλε πορτοκαλί, στο 2 καφέ, στο 3 κόκκινο, στο 4 κίτρινο, στο 5 πράσινο, στο 6 ροζ και στο 7 γαλάζιο.

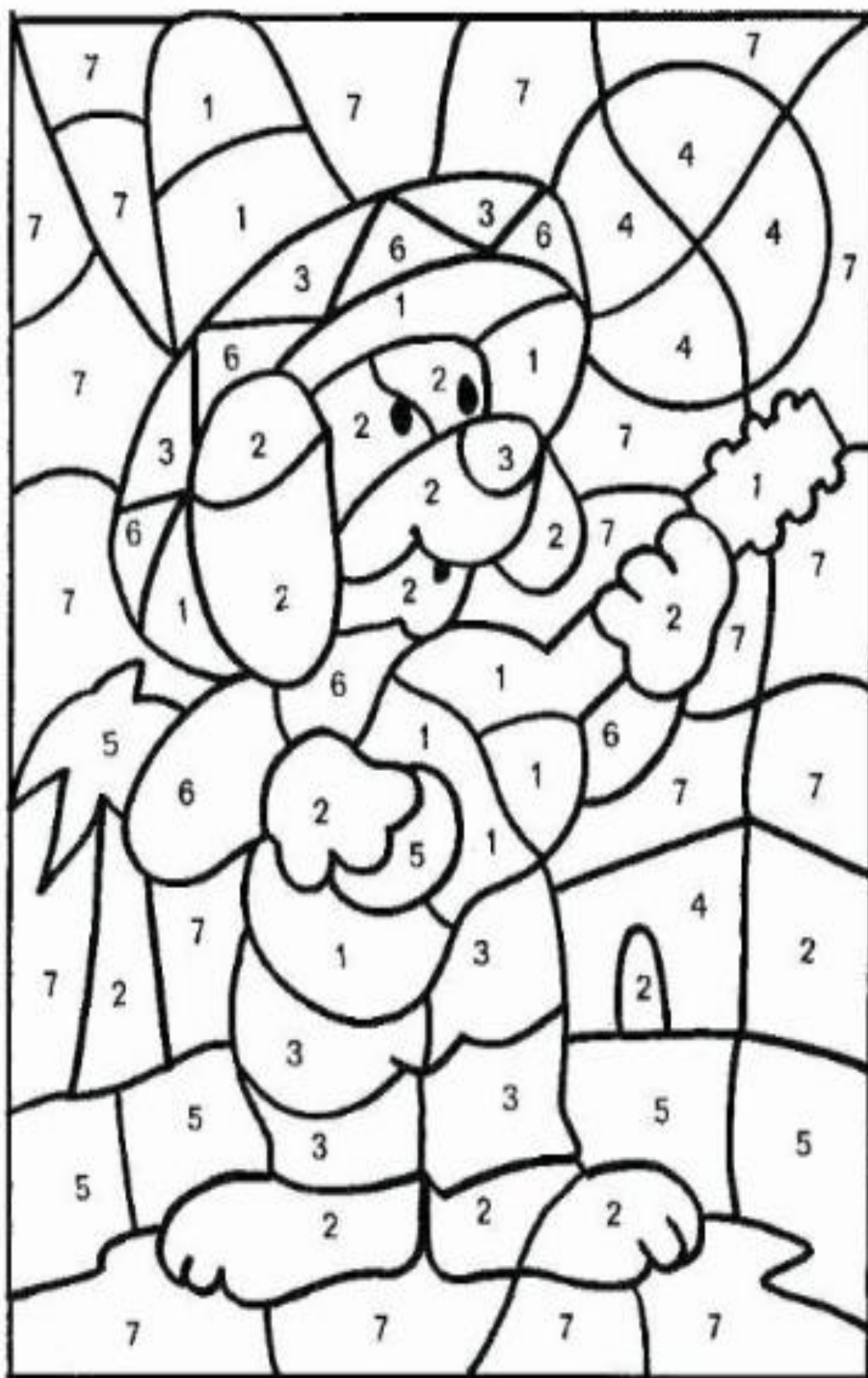

Τρομπόνι (οικογένεια χάλκινων πνευστών) Κόψετε με το ψαλίδι τις κάτω λωρίδες και κολλήστε τις στα αντίστοιχα νούμερα που βρίσκονται πιο ψηλά. Στο τέλος χρωματίστε την εικόνα.

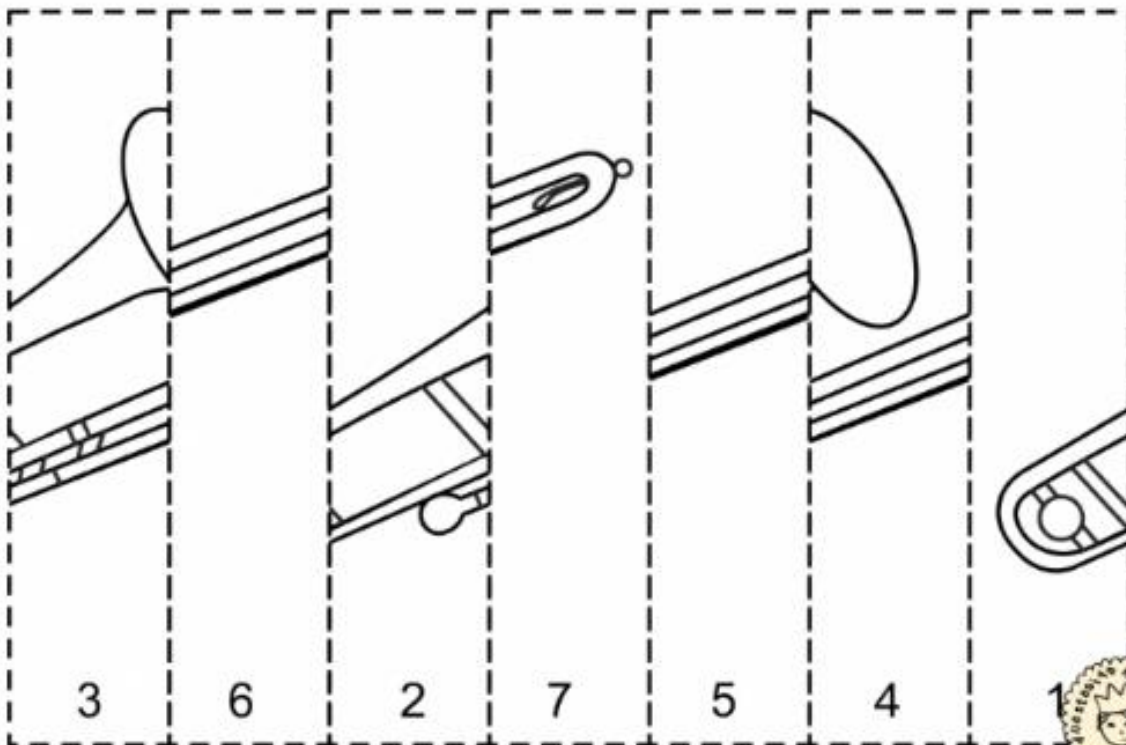
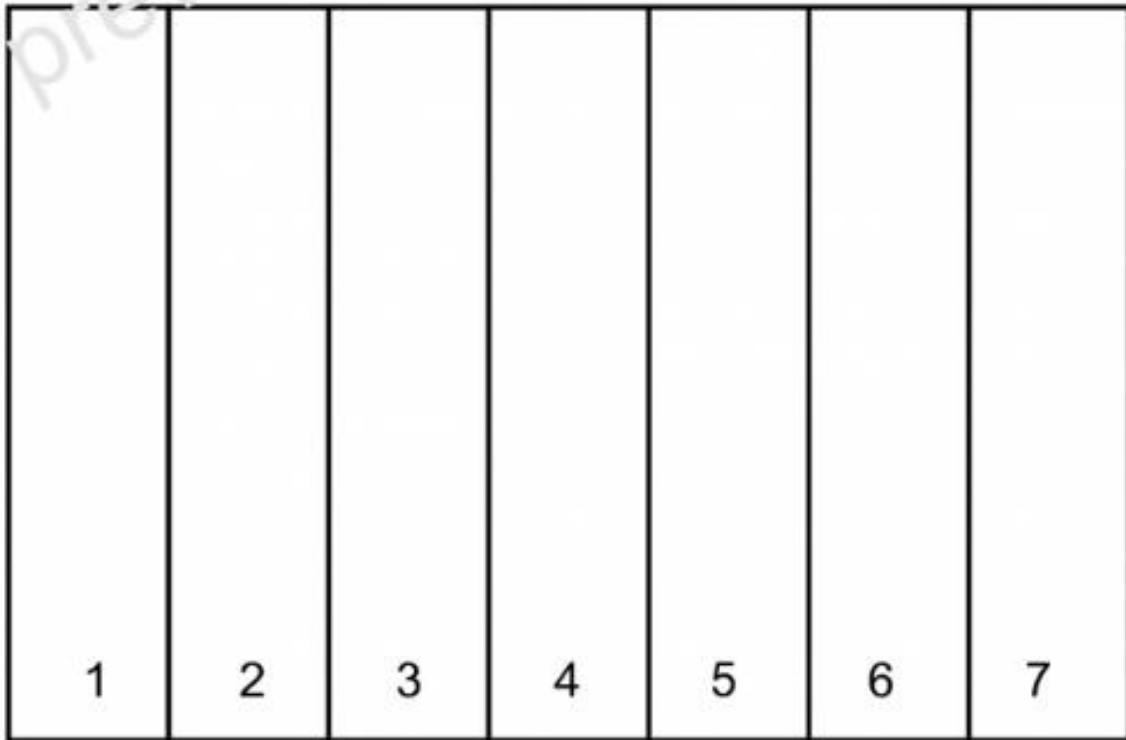

Τρομπέτα (οικογένεια γάλκινων πνευστών)

Κόψετε με το ψαλίδι τις κάτω λωρίδες και κολλήστε τες στα αντίστοιχα νούμερα που βρίσκονται πιο ψηλά. Στο τέλος χρωματίστε την εικόνα.

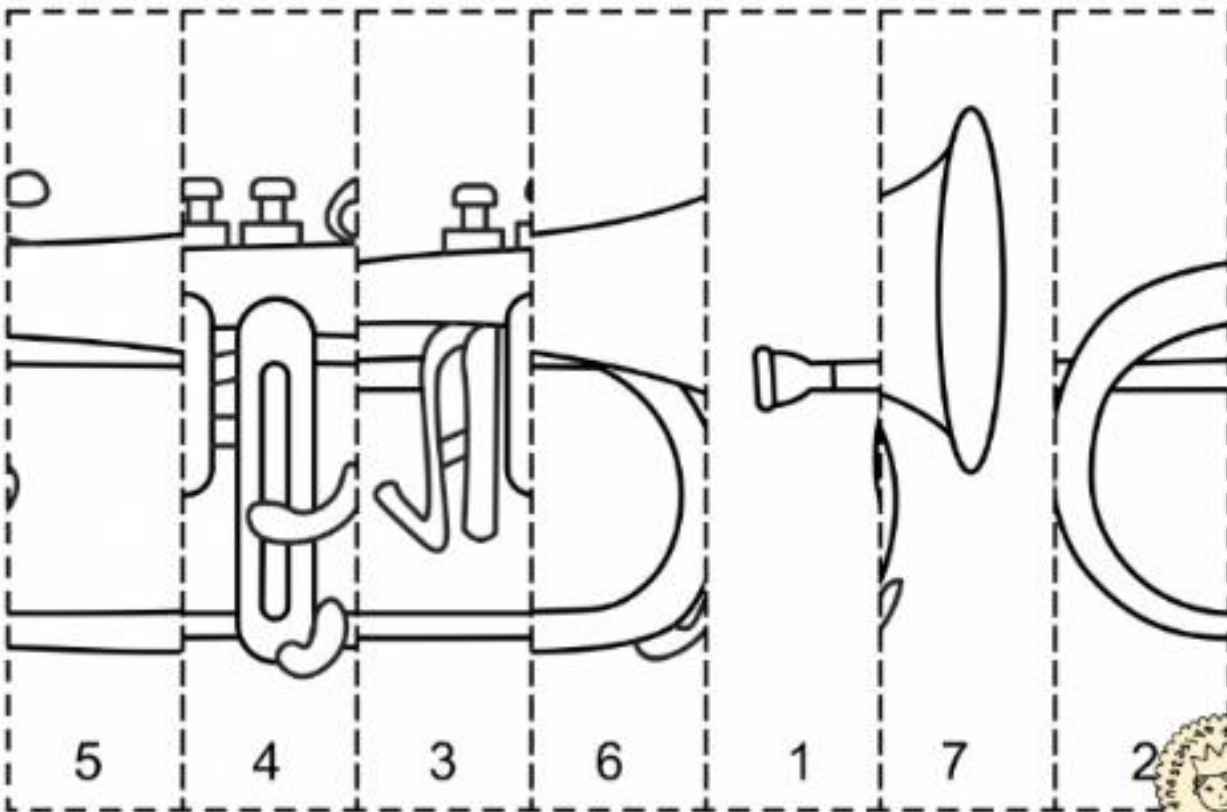
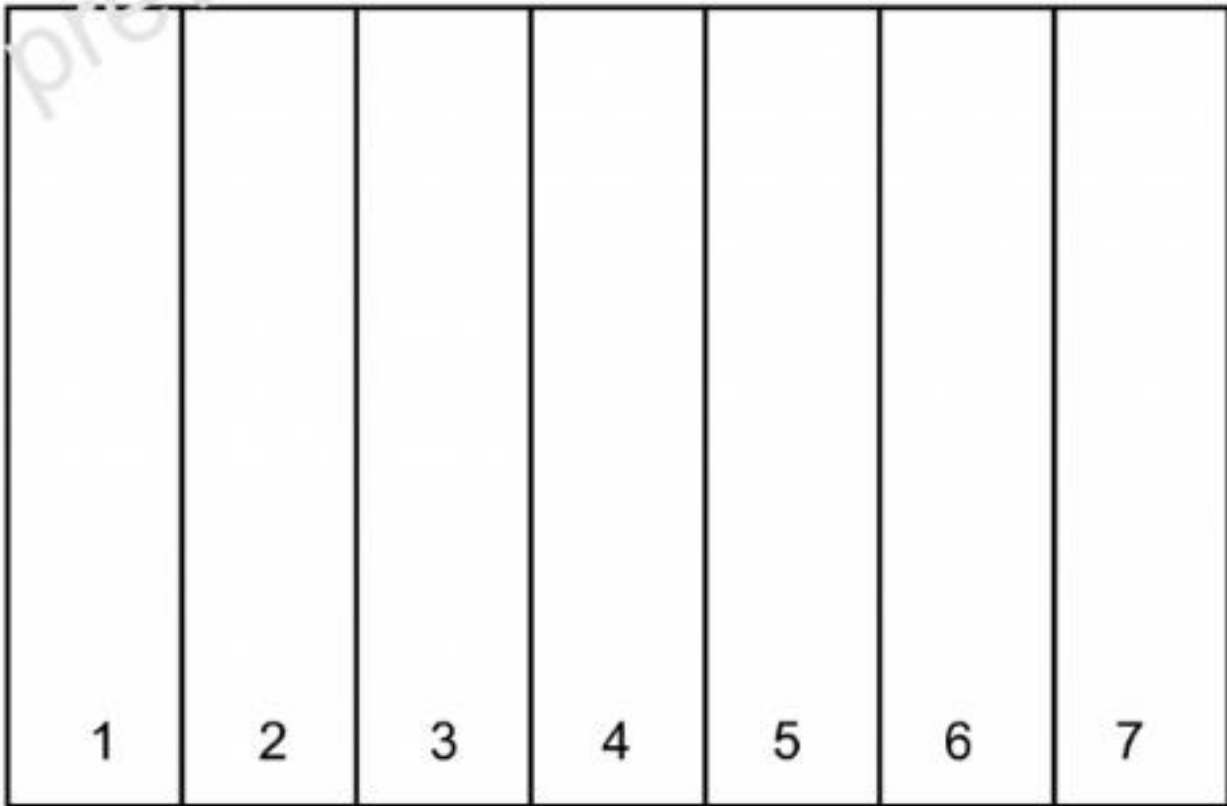

Ακορντεόν (οικογένεια ηλεκτροφόρων οργάνων)

Κόψετε με το ψαλίδι τις κάτω λωρίδες και κολλήστε τες στα αντίστοιχα νούμερα που βρίσκονται πιο ψηλά. Στο τέλος χρωματίστε την εικόνα.

